

FRONTIER

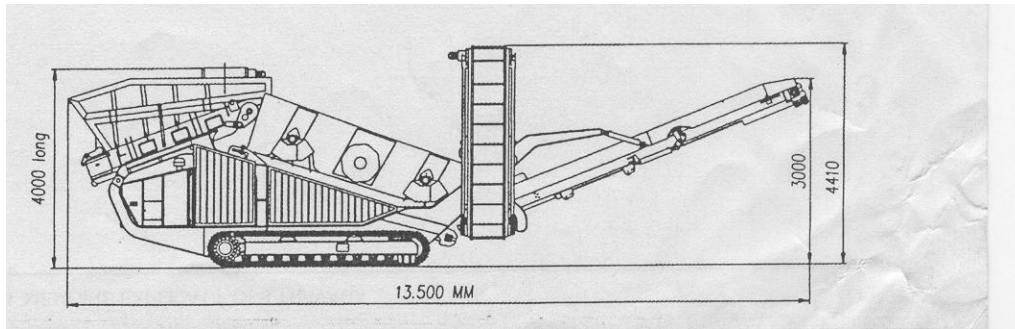

Cribleuse mobile sur chenilles "KEES TRACK". "FRONTIER"

- Type : 4518 S
- Hauteur en Transport : 3150 mm.
- Largeur : 2750 mm.
- Poids sans Options : 28 t

Pos.1) Alimentateur

- Capacité : 8 m³.
- Construction : Hardox 400 et acier ST 52-3.
- Hauteur de chargement : 3800 mm.
- Hauteur de transport : 3150 mm.
- Largeur : 4000 mm.
- Les trois convoyeurs sont repliables hydrauliquement.

Pos.2) Alimentateur métallique (ATM).

- Largeur : 1400, type Heavy duty
- Longueur : 3670 mm.
- Capacité : max. 500 t/h.
- Production modulable : ajustable 0 - 7,92 m/min.
- Motorisation : moteur hydraulique avec réducteur 11 KW

Pos.3) Crible.

- Type : KT 45/18, heavy duty.
- Longueur : 4500 mm.
- Largeur : 1800 mm.
- Surface de crible : 8.1m²
- Équipement Etage supérieur: doigts écartement 70 mm et 45 mm à la réception.
- Equipement étage inférieur: toiles acier maille carrée à définir.

Pos.4) Convoyeur sous le crible :

- Longueur : 4200 mm.
- Largeur : 1400 mm.
- Moteur : hydraulique 9 kW.



Pos.5) Convoyeur principal.

- Type : KT 6.5/1500.
- Longueur : 6.500 mm.
- Largeur : 1500 mm.
- Moteur : hydraulique, 11 KW

Pos.6) Convoyeur gauche sortie des fines.

- Type : KT 86/1000.
- Longueur : 8650 mm.
- Largeur : 1000 mm.
- Moteur : hydraulique, 18 KW
- Repliable hydrauliquement.

Pos.7) Convoyeur droit des intermédiaires.

- Type : XE 85/800.
- Longueur : 8500 mm.
- Largeur : 800 mm.
- Moteur : hydraulique, 9 KW
- Bande : XE 400/3 1+2, avec chevrons.
- Repliable hydrauliquement.

Pos.8) Train de chenilles.

- Type : D4E, 30 T.
- Longueur : 3750 mm.
- Largeur des tuiles : 450 mm.
- Largeur hors tout : 2500 mm.
- Gradiabilité : max. 22°.
- 2 vitesses ; lentes et rapides (2) : 1,3 and 2,23 km/h.

Pos.9) Moteur Diesel.

- Type : Diesel/Hydraulic.
- Marques : DEUTZ TCD2012 L04 2V, 4 cylinder in Line
- Technologies : 4 stroke turbo charged, after-cooled, direct injection
- Puissance : 91 KW/2200 rev/min
- Cylindrée : 4038 cc.
- Couple : 550 Nm a 1400 Rpm.
- Consommation théorique : 202 g/kWh
- Type carburant. : According Din 51601
- capacité réservoir : 365 Lts. – 96 gallon
- Démarreur/alternateur : 12 Volt DC.
- Hydraulique : Sauer/ Danfoss, load-sensing

